

Cap taiere-colectare 1500-40E

Pentru eficienta maxima in procesarea lemnului.

Sistemul de control

Unitatea de control electronic (ECU) asista operatorul, fluidizand lucrul.

Miscari minime

Se pot taia si colecta mai multi arboreti consecutiv, inainte de a fi necesara golirea. Acest lucru reduce drastic miscarile de pozitionare, in comparatie cu alte utilaje.

Cutit

Se pot reteza copaci cu diametrul de pana la 350 mm folosind cutitul hidraulic.
Putere taiere 14 tone, 200 bar

Functia de colector

Se pot colecta intre la 10 si 15 arboreti in functie de dimensiuni si specie.



Lucruri interesante

Capul de taiere-colectare 1500-40E a fost dezvoltat in Finlanda special pentru adunarea arboretilor selectionati in scopul folosirii lor ca agent termic. Aceste tipuri de defrisari sunt foarte des necesare in locurile impadurite care au fost neglijate. Pe langa functia originala exista o multitudine de aplicatii unde se potriveste perfect: selectia si intretinerea arborilor de pe malurile raurilor, terasamentele de pe marginea drumurilor, culoarele pentru liniile electrice, drumuri nationale, drumuri forestiere, drumuri de separare de-a lungul campurilor. Conceptul este unul bine gandit, permitand descarcarea colectorului dupa strangerea mai multor arbori. In functie de dimensiuni si specie, pana la 15 arbori se pot colecta fara a fi nevoie de o descarcare. Acest lucru diminueaza drastic miscarea utilajului, crescand simtitor productivitatea. Taierea este realizata cu un cutit special dezvoltat pentru acest tip de operatie. Fiind actionat hidraulic, factorul de eficienta in conditii similare, este mult mai ridicat decat al unui fierastrau mecanic. Sistemul de control, dezvoltat si inclus pentru a usura si ajuta, dispune de functii automate, in consecinta eliberand operatorul de multe procese anevoioase.

BPI Consult SRL

507085 Harman Brasov / Romania

Tel./Fax 0040 (0)268 367721

Mobil 0040 (0)722 208254

suport@menzimuck.ro

www.menzimuck.ro

Menzi Muck AG Maschinenfabrik

CH-9443 Widnau / Switzerland

Tel. ++41 071 727 12 12

Fax ++41 071 727 12 13

info@menzimuck.com

www.menzimuck.com

menzi
muck

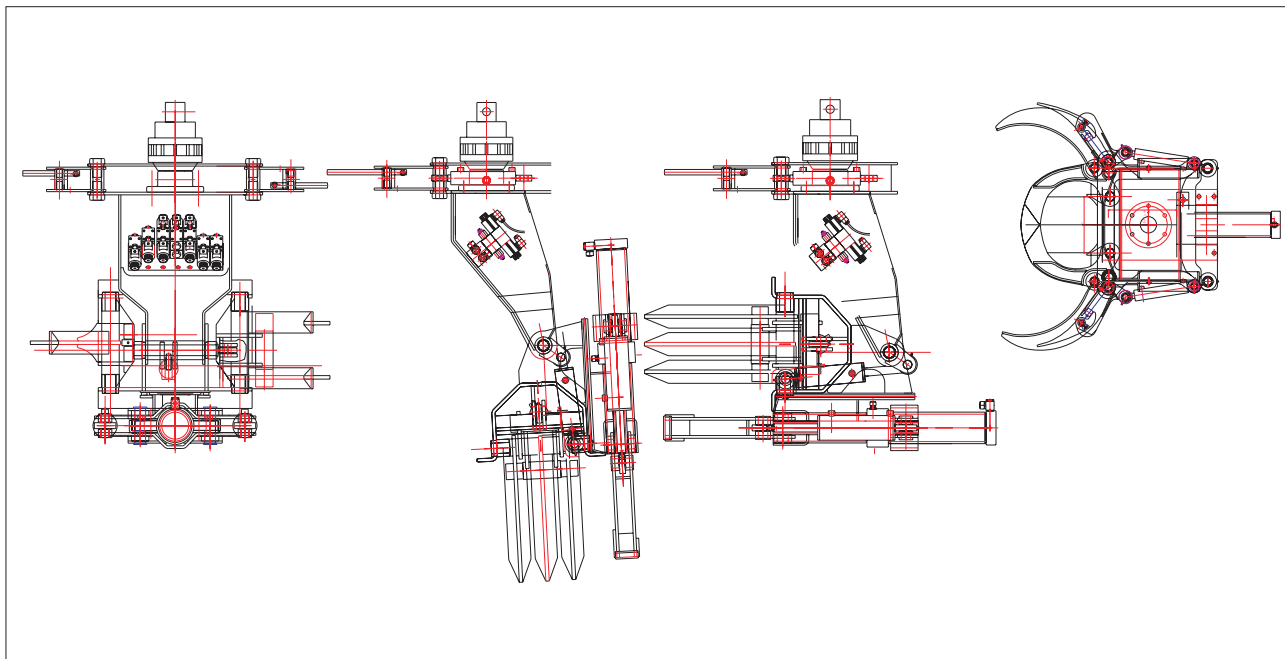

Ne rezervam dreptul la modificari tehnice path :\\daten\prospekt\p-feller-sammler.pmd - 12.06

Dimensiuni

| | |
|----------------------------------|----------------|
| Greutate fara cap pivotant | 550 kg |
| Forfecare maxima diametru arbore | 320 mm |
| Forfecare maxima diametru snop | 500 mm |
| Distanta maxima intre foarfeci | 600 mm |
| Deschidere max. inferioara | 930 mm |
| Deschidere max. foarfeca | 690 mm |
| Deschidere max. cleste prindere | 940 mm |
| Inaltime | 1300 mm |
| Putere de taiere/forfecare | 14 t / 200 bar |